

ZDVIHÁK HYDRAULICKÝ

26800, 26801, 26802, 26803, 26804, 26805, 26806, 26807

2t, 3t, 5t, 8t, 10t, 12t, 15t, 20t
T90204, T90304, T90504, T90804, T91004, T91204, T91504,
T92004



Prvým použitím tohto výrobku užívateľ svojou slobodnou vôľou potvrdzuje, že tento manuál dôkladne preštudoval, pochopil všetky náležitosti a zoznámil sa so všetkými rizikami spojenými s jeho používaním.

UPOZORNENIE:

Toto zariadenie je určené výlučne na zdvihanie. Zdvihák môže byť používaný len na pevnom rovnom podklade. Vždy zaistíte kolesá a zatahnite ručnú brzdu. Používajte prídavné podpory na podoprenie vozidla pred prevedením opravy a ďalších prác pod vozidlom. Nepreťažujte zdvihák nad jeho predpísanú nosnosť. Pred zdvíhaním akéhokoľvek vozidla se uistite, že je zdvihák v dobrom technickom stave. Nenastavujte poistný ventil.

NÁVOD NA POUŽITIE

ZDVIHANIE:

1. Zúženým koncom ovládacej páky uzavrite vypúšťací ventil otáčaním v smere hodinových ručičiek. (obr.1).
2. Zdvihák umiestnite pod vozidlo pod miestom, ktoré je výrobcom vozidla určené na tento účel. Pokiaľ je potrebné, otáčajte nastaviteľnou šrubou v hornej časti zdvíhacieho valca v protismere hodinových ručičiek pre priblíženie k vozidlu (obr.2).
3. Vsuňte ovládaciu tyč do objímky (držáku) na zdvíhaku. Na zdvihnutie vozidla do požadovanej výšky pumpujte ovládacou tyčou. (obr.3)

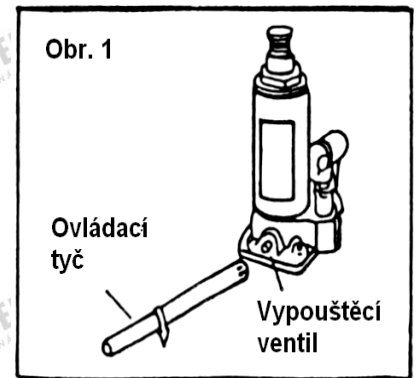
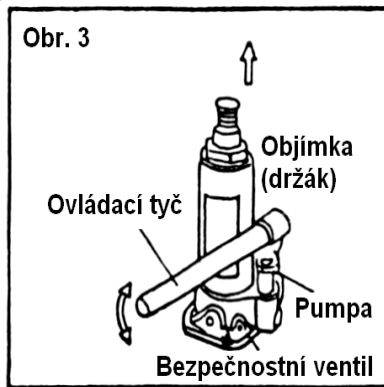
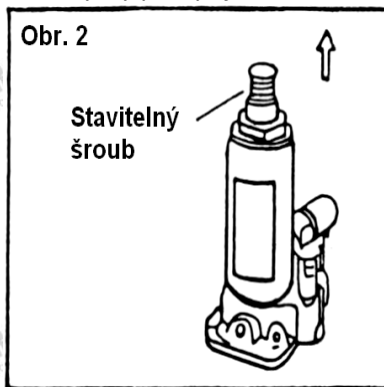

SPÚŠŤANIE:

UPOZORNENIE: VOZIDLO SPÚŠŤAJTE POMALY A OPATRNE!!! VYPÚŠŤACÍ VENTIL POOTOČTE VEĽMI POMALY V PROTISMERE HODINOVÝCH RUČIČIEK!!!

1. Vytiahnite ovládaciu tyč z objímky (držáku), zúžený koniec nasadíte na vypúšťací ventil a pomalým pootáčaním vypúšťací ventil uvoľníte.

POZN.: NEOTOČTE VYPÚŠŤACÍM VENTILOM VIACEJ AKO O JEDNU OTÁČKU (360°)

2. Akonáhle je vozidlo úplne spustené, zdvihák dajte bokom. (Pokiaľ bola vysunutá nastaviteľná šruba v hornej časti zdvíhacieho valca, otáčaním v smere hodinových ručičiek ju opäť zašrubujte do valca.)

ÚDRŽBA:

Doplňovanie oleja (obr.4)

1. Postavte zdvihák do kolmej pozície.
2. Spustite pumpu a zdvíhací valec dole.



3. Vytiahnite gumovú krytku zo zdviháku.
4. Dopĺňajte iba KVALITNÝ HYDRAULICKÝ OLEJ. (Doplňte po spodný okraj plniaceho otvoru.) Zo systému odstráňte vzduch - bude popísané ďalej.
5. Zastrčte späť gumovú krytku.
6. Pravidelne premazávajte čapové kĺby a nastaviteľnú šrúbu.

ODSTRÁNENIE OLEJA Z HYDRAULICKÉHO SYSTÉMU:

Občas se môže dovnútra zdviháku dostať vzduch, ktorý znižuje efektivitu zdvihania. Vzduch zo zdviháku vypustíte nasledujúcim spôsobom:

1. Otvorte vypúšťací ventil, vytiahnite krytku plniaceho otvoru.
2. Niekoľkokrát rýchle zapumpujte ovládacou tyčou.
3. Uzavrite vypúšťací ventil, zastrčte naspäť krytku plniaceho otvoru.

Zdvihač by teraz mal pracovať normálne, pokiaľ nie, postup zopakujte.

PREVENICA PROTI KORÓZII:

Piston, pumpu a nastaviteľnú šrúbu udržiavajte v spustenej polohe, pokiaľ zdvihač nepoužívate. Neskladujte zdvihač vo vlhku. Pokiaľ dôjde k postriekaniu vodou alebo akýmkoľvek spôsobom piston, pumpa a nastaviteľná šrúba navlhne, dosucha ju utrite a namažte olejom.

UPOZORNENIE !!!

- Pred použitím si starostlivo prečítajte návod na použitie.
- Nikdy nezaťažujte zdvihač viac ako je predpísaná nosnosť.
- Zdvihač používajte iba na pevnom a rovnom podklade.
- Nikdy sa nenachádzajte pod zdvihnutým vozidlom pokiaľ nie je podoprené k tomu určenými podperami.
- Nikdy zdvihač nerozoberajte a nerobte na ňom žiadne úpravy. Mohlo by dôjsť k zlyhaniu funkcií a k poškodeniu majetku alebo k zraneniu osôb.

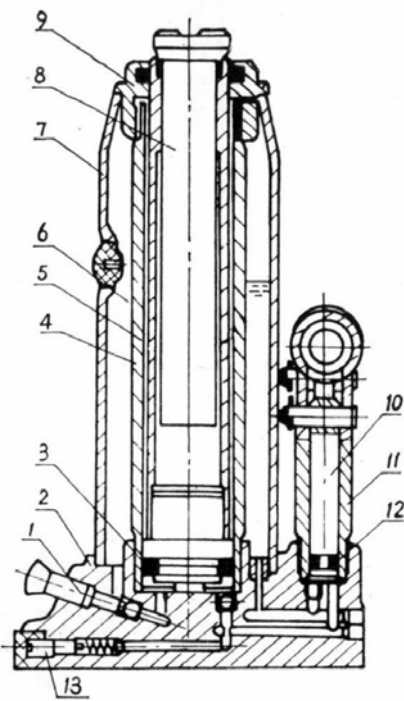

KONŠTRUKČNÝ DIAGRAM

- | | |
|-------------------------------|-------------------------|
| 1. Páčka vypúšťacieho ventilu | 8. Nastaviteľná šrúba |
| 2. Základňa | 9. Horná krytka |
| 3. Tesniaci krúžok | 10. Píest pumpy |
| 4. Hydraulická píestnica | 11. Telo pumpy |
| 5. Píest | 12. Tesniaci krúžok |
| 6. Hydraulický olej | 13. Bezpečnostný ventil |

Účel	Nosnosť (t)	Minimálna výška (mm)	Výška zdvihu	Nastaviteľná výška (mm)	Čistá váha
------	-------------	----------------------	--------------	-------------------------	------------

DŮLEŽITÉ TECHNICKÉ DÁTA

Všeobecné záručné podmienky

Dovozca výrobu
LEVIOR s.r.o.
poskytuje na svoj tovar

			(mm)		(kg)
26800 - T90204	2	181	116	48	2,9
26801 - T90304	3	194	118	60	3,6
26802 - T90504	5	216	127	70	4,8
26803 - T90804	8	230	147	80	6,3
26804 - T91004	10	230	150	80	6,8
26805 - T91204	12	230	155	80	8,0
26806 - T91504	15	230	150	80	8,9
26807 - T92004	20	242	150	60	11,5

podľa obchodného/občianskeho zákonníka záruku 6/24 mesiacov odo dňa predaja.

Záruka sa vzťahuje na poruchy a závady, ktoré v priebehu 6/24 mesačnej záručnej doby vznikly vadou materiálu. Tieto závady budú opravené bezplatne do 31 dní odo dňa prevzatia výrobku z predajne. Dátum predaja je potrebné preukázať riadne vyplneným záručným listom, faktúrou, bločkom). Iné nároky vo vzťahu k poškodeniu akéhokoľvek druhu, priameho alebo nepriameho, voči osobám alebo majetku sú vylúčené.

- Záruka se nevzťahuje na závady zavinené neodborným zaobchádzaním, preťažením, nedodrzaním inštrukcií uvedených v návode, použitím nesprávneho príslušenstva alebo nevhodných pracovných nástrojov, zásahom nepovolanej osoby, prirodzeným opotrebovaním alebo poškodením počas prepravy. Ďalej se nevzťahuje na príslušenstvo a diely, ktoré potrebujú pravidelnú výmenu.
- Pokiaľ nebude závada uznaná ako podliehajúca záruke, hradí náklady spojené s výkonom servisného technika podľa platného ceníka a prepravu výrobku späť vlastník výrobku.
- Pri uplatňovaní nárokov na záručnú opravu je nutné predložiť záručný list, ktorý je platný iba vtedy, ak je označený dátumom výroby a predaja, razítkom príslušnej predajne a podpisom predávajúceho, poprípade platný doklad o nákupe.
- Reklamáciu uplatňujete u predajcu, kde ste výrobok kúpili. Predávajcí je povinný vyplniť záručný list (dátum predaja, razítko predajne a podpis). Všetky tieto údaje musia byť vyplnené ihneď pri predaji.
- Výrobky zasielajte k oprave iba s detailným popisom závady, priloženým záručným listom, najlepšie v originálnom balení, ktoré pre tieto účely doporučujeme uschovať.
- Výrobky predávajte do servisu očistené od nečistôt. V opačnom prípade ich z hygienických dôvodov nie je možné prijať, alebo je potrebné účtovať poplatok za čistenie.

PROBLÉM							RIEŠENIE PROBLÉMU
	Zovlnak nezavlna náklad alebo neunesie max. zaťaženie	Zdvihák neudrží zaťaženie	Olej vytéká z plnicího otvoru	Pumpa nemá záber	Ovriagacia paka se pri zaťažení zdvíhá	Zvedacia časť sa plne nevysuvá	
	x	x					Vypúšťací ventil zrejme nie je úplne uzavretý.
	x			x		x	Nedostatok oleja vo zdviháku. Doplníte čistým kvalitným hydraulickým olejom
			x				Olejová nádržka môže byť preplnená. Vypustíte prebytočný olej.
	x			x		x	Výskyt vzduchu v systéme. Postupujte podľa pokynov na predchádzajúcej strane.
	x	x			x		Valce nemusia byť uzavreté alebo je v nich cudzie teleso. Spustíte zdvihnutú časť dole, manuálne zdvihnite zdvihaciu časť niekoľko centimetrov, otvorte vypúšťací ventil a čo najrýchlejšie stlačte zdvihaciu časť dole.

Výrobca: Changshu Tongrun Auto Accessory Co., LTD, New Long Teng Industry Area,
Changshu Economy Development Zone, Changshu, Jiangsu, China

ZÁRUČNÝ LIST

Názov výrobku			
Typ výrobku			
Dátum predaja			
Razítko a podpis predajcu			
Záznam o prevedenom servisnom zákroku			
Dátum prevzatia servisom	Dátum vykonania opravy	Číslo reklamačného protokolu	Podpis pracovníka
Poznámky			